

# Montageanleitung eScooter ePF-2 SITZ

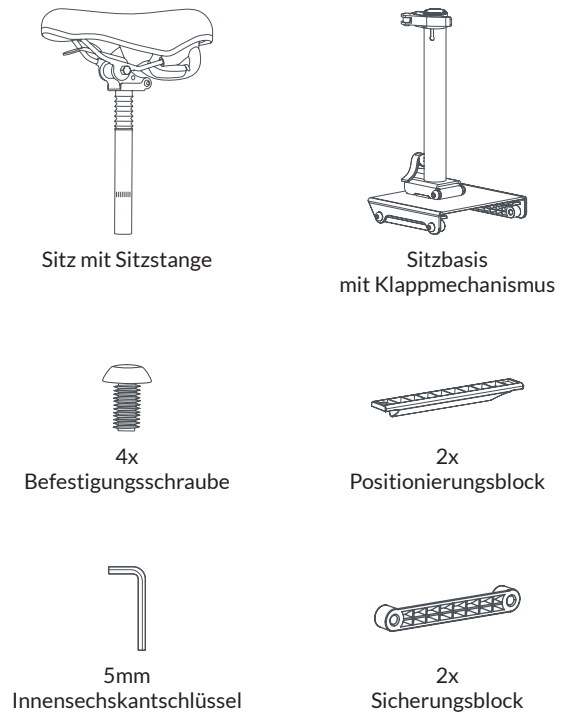

## INHALT



## ÜBERSICHT

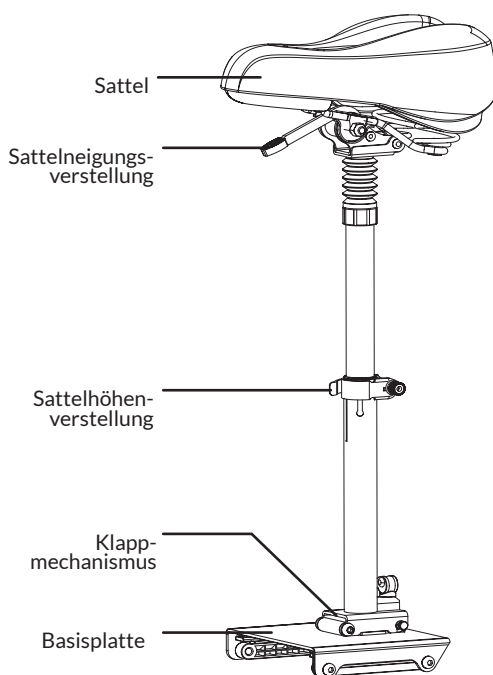

## MONTAGE & VERWENDUNG

### KLAPPMECHANISMUS SCHLIESSEN

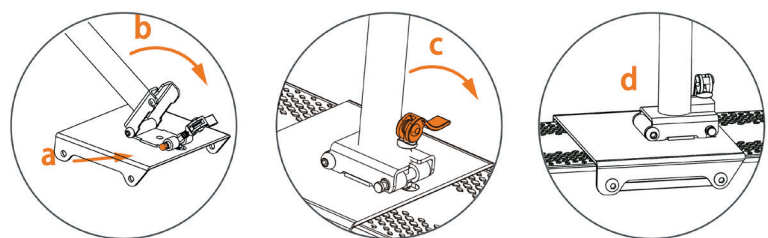

- Drücken Sie den Verschlussknopf
- Stellen Sie die Sattelstütze aufrecht
- Ziehen Sie den Schnellspanner fest
- Stellen Sie die Basis auf die Standfläche des Scooters

### BEFESTIGEN DER BASISPLATTE

- Legen Sie den Positionierungsblock wie gezeigt auf den Sicherungsblock

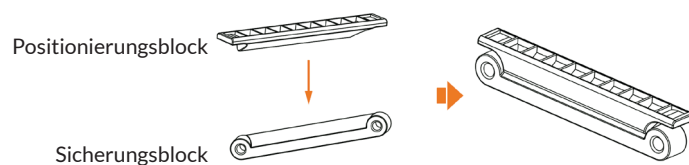

## MONTAGE & VERWENDUNG

- b) Der Positionierungsblock sitzt unter der Kante des Chassis.  
Die Löcher des Sicherungsblocks werden mit den Löchern der Sitzbasisplatte ausgerichtet.

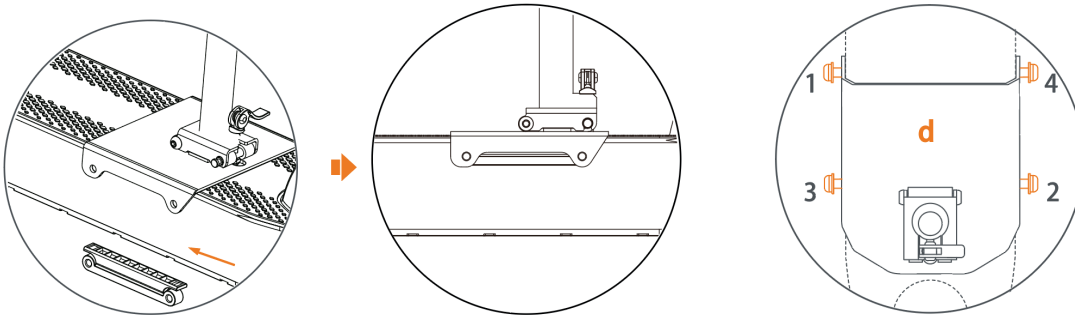

- c) Ziehen Sie die Schrauben in der gezeigten Reihenfolge fest.

## MONTAGE DES SITZES

- a) Lösen Sie den Schnellspanner der Sattelstange.  
Schieben Sie die Sattelstange ineinander und stellen Sie die gewünschte Sattelhöhe ein.

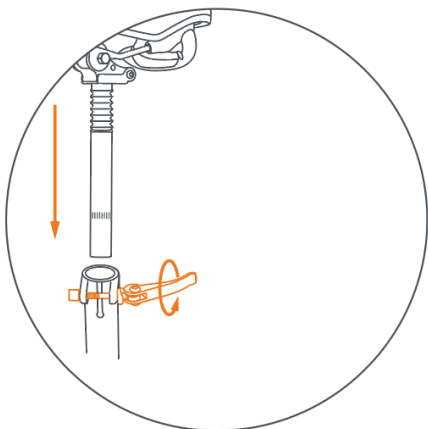

- b) Ziehen Sie den Schnellspanner der Sattelstütze fest.  
(Der Schnellspanner muss auf die richtige Spannung eingestellt sein. Dazu halten Sie die Mutter fest und drehen den Schnellspanner auf oder zu, bis die richtige Spannung erreicht ist.)

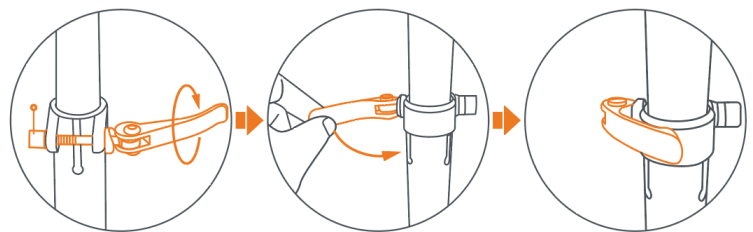

Der Hebel des Schnellspanners muss fest schließen. Ist er zu locker, drehen sie den Schnellspanner weiter zu, sitzt er zu fest, lösen Sie den Schnellspanner etwas.

Schließen Sie den Schnellspanner nicht mit Gewalt. Dies kann den Schnellspanner beschädigen.

## SATTEL EINSTELLEN

Die Sattelneigung lässt sich mit dem Hebel direkt unterhalb des Sattels einstellen.

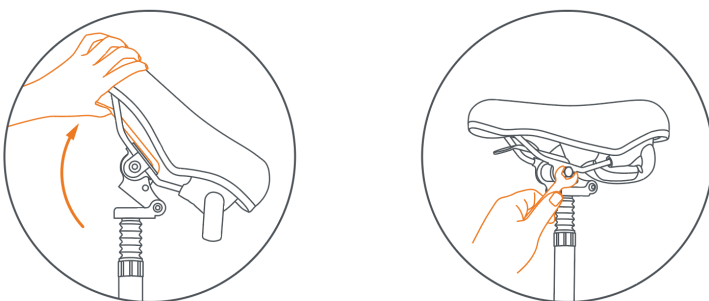

Prüfen Sie, dass der Sattel fest sitzt. Wenn nicht ziehen Sie die Mutter an der Sattelverstellung mit einem Schraubenschlüssel nach.

## VOR DER FAHRT

Vor jeder Fahrt prüfen Sie ob alle Komponenten des Sattels fest sitzen und ob die Sattelbasis fest mit dem Chassis verbunden ist.

## UMKLAPPEN DES SATTELS

Zum Umklappen des Sattels lösen Sie den Schnellspanner an der Basisplatte und klappen den Sattel nach vorne.

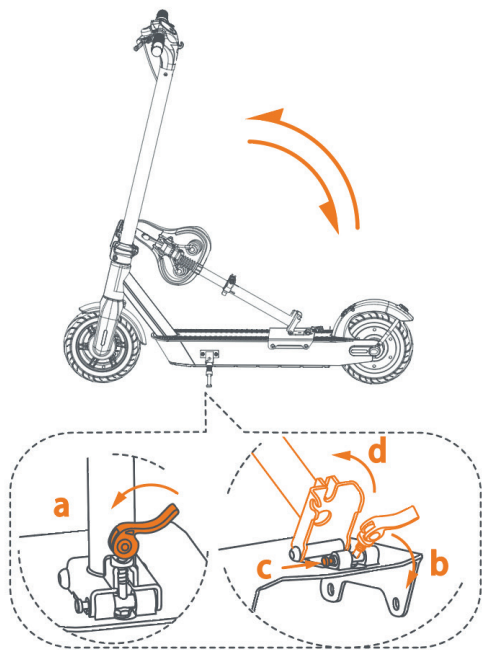

## HINWEISE

1. Stellen Sie sicher, dass alle Verbindungen fest montiert sind, insbesondere die beiden Schnellspanner.
2. Zum Einklappen des Scooters, klappen Sie erst den Sattel und dann die Lenkstange.
3. Der Sattel ist nur für eine Person geeignet.

## SPEZIFIKATIONEN

Produkt	Sitz für ePF2
Nummer	102079
Höhenverstellbarkeit	12cm
Gewicht	ca. 3kg
Material	Stahl
Maximale Belastung	100kg



ePowerFun.de

ePowerFun.de GmbH  
Maximilianstraße 4  
D-65510 Idstein  
www.ePowerFun.de